

**LEISTER**

PROCESS HEAT

Eprouvés des  
milliers de fois:

Les classiques  
pour processus  
à air chaud.



LE 3000



LE 3300



LE 5000



LE 10000 S

## Leister, synonyme de performance.

Qu'importe ce que vous devez chauffer: Leister vous apporte la solution idéale. Depuis plus de 50 ans. Nous sommes leader sur le marché international dans les secteurs de la soudure plastique et des appareils à air chaud. Depuis quelques années, nous proposons également des systèmes laser et micro innovants et performants. Pour que vous puissiez toujours vous fier à la qualité Leister, nous développons et produisons tous nos produits en Suisse. Et parce que 98% de notre production est exportée, nous avons organisé un réseau étroit de points service dans le monde entier. Nous pouvons ainsi vous garantir un service compétent partout et à tout moment.



Usine de Sarnen, Suisse

**LEISTER**



### Soudage du plastique

Nous sommes leader sur le marché international depuis plusieurs décennies. Les performances et la fiabilité de nos produits ont placé Leister au tout premier rang du marché. Les appareils que nous proposons servent p.e. au colmatage d'étanchéité des toits, à la pose de revêtements de sols, de bâches et sont utilisés dans la construction.

**NOVOLAS™**



### Systèmes à laser

Nos solutions innovantes dans le soudage de précision des plastiques autorisent l'emploi de nouvelles méthodes de fabrication dans la construction automobile, la technique médicale, la technologie des capteurs et des microsystèmes ainsi que dans le soudage de composants électroniques.

**LEISTER**



### Processus thermiques

Pour activer, échauffer, durcir, faire fondre, rétracter, souder, stériliser, sécher ou réchauffer, l'air chaud est de plus en plus utilisé dans les processus industriels. Les clients de Leister bénéficient de notre immense savoir-faire en ingénierie et profitent de notre conseil et de notre compétence lors de la conception d'applications faisant appel à l'air chaud.

**a:etris**

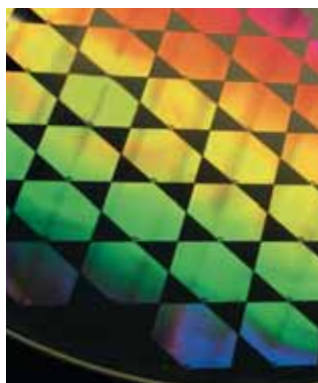

### Microsystèmes

Dans le futur, ce sont les plus petites structures qui joueront le plus grand rôle! Pour permettre à nos clients de toujours garder une longueur d'avance, nous développons et produisons aujourd'hui en salle blanche nos systèmes de capteurs micromécaniques et de composants micro-optiques.

# LE 3000

Le réchauffeur d'air LE 3000 dispose d'une plage de puissance de 2,2 kW en 120 V et de 3,3 kW en 230 V. Les raccords d'entrée d'air et de sortie d'air sont compatibles avec le modèle suivant LHS 20 et ses accessoires.

## Chauffe-air

### LE 3000



#### Possibilités de combinaison

Réchauffeur d'air de Leister à puissance de chauffe maximale. Température d'air chaud 3 mm en avant de la sortie d'air, mesurée au point le plus chaud avec tuyau de 3 m et sortie d'air non freinée. Quantité d'air en l/min dans réchauffeur non chauffé et température d'entrée d'air de 20 °C.

Type de soufflerie	Nombre LE × Puissance W	Débit d'air l/min	Température en °C
ROBUST	1 × 3300	1 × 400	530
ROBUST	2 × 3300	2 × 320	600

Les volumes d'air et les températures indiquées peuvent s'écarter des valeurs idéales en fonction des modifications apportées au système d'air chaud (buses, tuyaux, etc.).

Souffleries et accessoires dans la brochure «Processus industriels à l'air chaud».

#### Caracteristiques techniques LE 3000

	sans électronique	avec électronique	pour KSR DIGITAL
Puissance de chauffe réglable en continu par potentiomètre		•	
Thermocontact de protection de l'appareil	•	•	•
Protection intégrée de l'élément chauffant		•	•
Interface de télécommande pour régulateur de température KSR DIGITAL ou commande SPS externe à amplificateur de coupure 2.6 – 5.8 V avec 5 m de câble et connecteur			•
Température maximale de sortie d'air °C	650	650	650
Débit d'air minimum l/min	120 V	200	
	230 V	400	300
Température maxi d'entrée d'air °C	100	50	50
Température ambiante max. °C	100	60	60
Poids g	500	500	500
Signe de conformité	CE	CE	CE
Signe de protection		Ⓢ	
Classe de protection II	□	□	□

Tension	V –	120	230
Puissance	kW	2.2	3.3
<b>sans électronique</b>	No. Article		101.434
<b>avec électronique</b>	No. Article	101.436	101.426
<b>pour KSR DIGITAL</b>	No. Article		101.382

Autres versions sur demande

Accessoires dans la brochure «Processus industriels à l'air chaud», page 28

#### Dimensions d'installation en mm

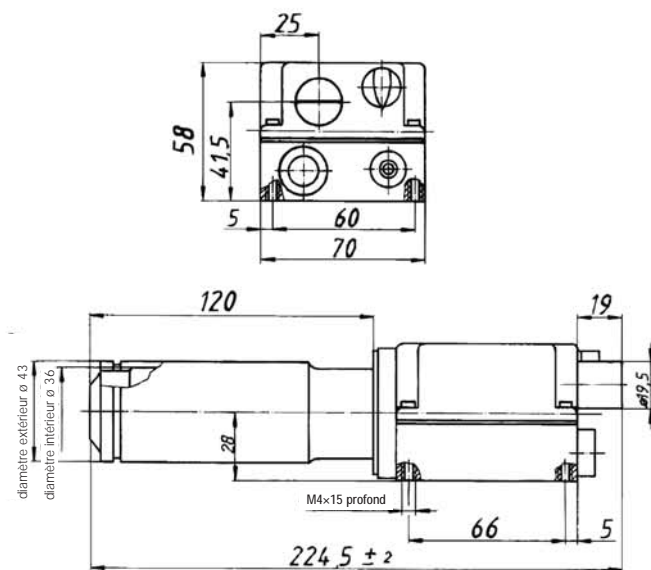

# LE 3300

Le réchauffeur d'air LE 3300 dispose d'une plage de puissance de 2,2 kW en 120 V et de 3,6 kW en 230 V ainsi que de 4.4 KW en 400V. Les raccordements d'entrée d'air et de sortie d'air sont compatibles avec le modèle suivant LHS 40 et ses accessoires.

## Chauffe-air

### LE 3300



Caracteristiques techniques LE 3300	sans électronique	avec électronique	pour KSR DIGITAL
Puissance de chauffe réglable en continu par potentiomètre		•	
Thermocontact de protection de l'appareil	•	•	•
Protection intégrée de l'élément chauffant		•	•
Interface de télécommande pour régulateur de température KSR DIGITAL ou commande SPS externe à amplificateur de coupure 1.6 – 6.5 V avec 5 m de câble et connecteur			•
Température maximale de sortie d'air °C	650	650	650
Débit d'air minimum l/min	120 V	150	
	230 V	200	200
	400 V	550	300 300
Température maxi d'entrée d'air °C	100	50	50
Température ambiante max. °C	100	60	60
Poids g	800	800	800
Signe de conformité	CE	CE	CE
Signe de protection		Ⓢ	
Classe de protection II	□	□	□

Tension	V –	120	230	400
Puissance	kW	2.2	3.6	4.4
<b>sans électronique</b>	No. Article		101.802	
<b>avec électronique</b>	No. Article	101.795	101.796	101.806
<b>pour KSR DIGITAL</b>	No. Article		108.935	110.872

Autres versions sur demande

Accessoires dans la brochure «Processus industriels à l'air chaud», page 28

## Possibilités de combinaison

Réchauffeur d'air de Leister à puissance de chauffe maximale. Température d'air chaud 3 mm en avant de la sortie d'air, mesurée au point le plus chaud avec tuyau de 3 m et sortie d'air non freinée. Quantité d'air en l/min dans réchauffeur non chauffé et température d'entrée d'air de 20 °C.

Type de soufflerie	Nombre LE × Puissance W	Débit d'air l/min	Température en °C
ROBUST	1 × 3600	1 × 720	380
ROBUST	2 × 3600	2 × 450	490
SILENCE	2 × 3600	2 × 380	570
ASO	2 × 3600	2 × 580	530
ASO	4 × 4000	2 × 570	535
ASO	8 × 4000	8 × 560	550
AIRPACK	4 × 3600	4 × 800	350
AIRPACK	8 × 3600	8 × 400	450

Les volumes d'air et les températures indiquées peuvent s'écarter des valeurs idéales en fonction des modifications apportées au système d'air chaud (buses, tuyaux, etc.).

Souffleries et accessoires dans la brochure «Processus industriels à l'air chaud».

## Dimensions d'installation en mm

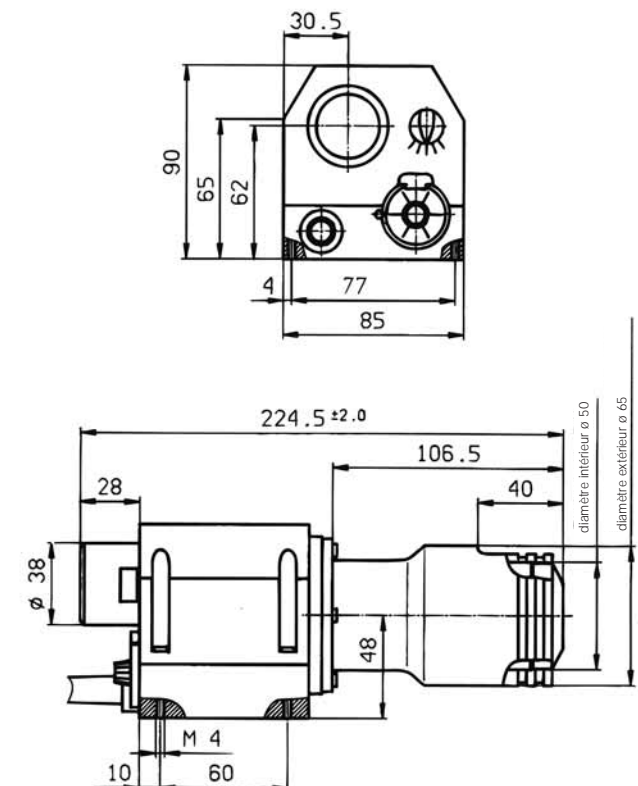

# LE 5000

Le réchauffeur d'air LE 5000 dispose d'une plage de puissance de 4,5 kW en 230 V, de 5,5 kW et 8,5 kW en 400 V et de 8,0 kW en 480 V. Les raccordements d'entrée d'air et de sortie d'air sont compatibles avec le modèle suivant LHS 60S et ses accessoires. Il existe également en version avec résistance de température d'entrée d'air jusqu'à 160°C et convient ainsi parfaitement pour des tâches de recyclage.

## Chauffe-air

### LE 5000



### Possibilités de combinaison

Réchauffeur d'air de Leister à puissance de chauffe maximale. Température d'air chaud 3 mm en avant de la sortie d'air, mesurée au point le plus chaud avec tuyau de 3 m et sortie d'air non freinée. Quantité d'air en l/min dans réchauffeur non chauffé et température d'entrée d'air de 20 °C.

Type de soufflerie	Nombre LE × Puissance W	Débit d'air l/min	Température en °C
Silence	1 × 5000	1 × 870	560
Silence	2 × 5000	2 × 860	570
Silence	2 × 7500	2 × 1080	580
ASO	4 × 5000	4 × 1100	420
ASO	4 × 8000	4 × 1350	560
AIRPACK	4 × 5000	4 × 800	540
AIRPACK	6 × 5000	6 × 550	600

Les volumes d'air et les températures indiquées peuvent s'écarter des valeurs idéales en fonction des modifications apportées au système d'air chaud (buses, tuyaux, etc.).

**Souffleries et accessoires dans la brochure «Processus industriels à l'air chaud».**

### Caracteristiques techniques

#### LE 5000

	sans électronique	avec électronique	pour KSR DIGITAL
Puissance de chauffe réglable en continu par potentiomètre		•	
Thermocontact de protection de l'appareil		•	•
Protection intégrée de l'élément chauffant		•	•
Interface de télécommande pour régulateur de température KSR DIGITAL L ou commande SPS externe à amplificateur de coupure 2.4 – 5.8 V avec 5 m de câble et connecteur			•
Température maximale de sortie d'air °C	700	700	700
Débit d'air minimum l/min			
230 V	450	400	400
400 V 5.5 kW	500	500	500
400 V 8.5 kW	700	900	900
480 V	700	900	900
Température maxi d'entrée d'air °C	100	50	50
Température ambiante max. °C	100	60	60
Poids kg	3.4	3.4	3.4
Signe de conformité	CE	CE	CE
Signe de protection		Ⓜ	
Classe de protection I	⊕	⊕	⊕

Tension	V –	230	400	480
Puissance	kW	4.5	5.5	8.5
				8.0
<b>sans électronique</b>	No. Article	102.160		102.180
<b>avec électronique</b>	No. Article	102.156	102.169	102.174
<b>pour KSR DIGITAL</b>	No. Article			112.871
<b>sans électronique</b>				
<b>température d'arrivée d'air</b>				
<b>max. 160 °C</b>	No. Article		108.718	

Autres versions sur demande

Accessoires dans la brochure «Processus industriels à l'air chaud», page 29

### Dimensions d'installation en mm

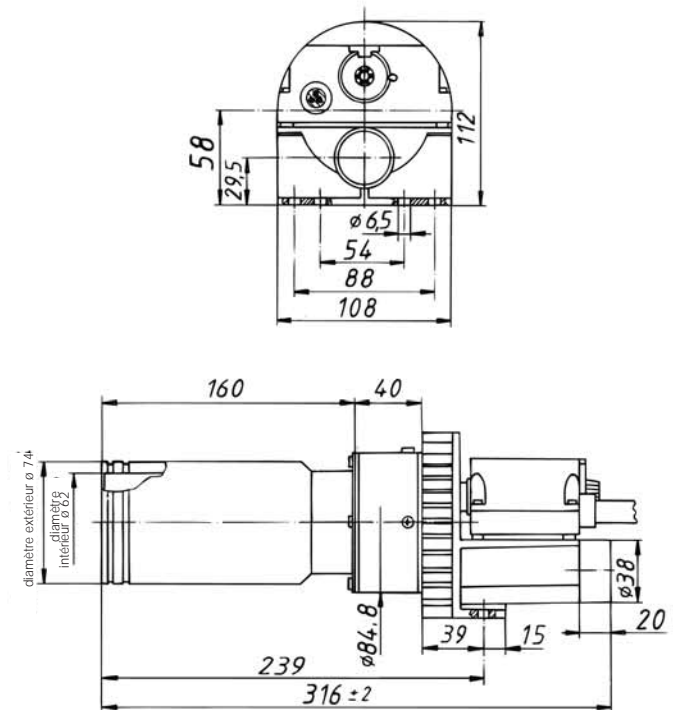

# LE 10000 S

Le réchauffeur d'air LE 10000 S dispose d'une plage de puissance de 10 kW en 3 x 230 V, de 11 et 17 kW en 3 x 400 V et de 16 kW en 3 x 480 V. Les branchements d'entrée d'air et de sortie d'air sont compatibles avec le modèle suivant LHS 60L et ses accessoires. Le LE 10000 S existe également en version avec entrée d'air jusqu'à 160°C et convient ainsi parfaitement pour toutes des tâches de recyclage.

## Chauffe-air

### LE 10000 S



### Possibilités de combinaison

Réchauffeur d'air de Leister à puissance de chauffe maximale. Température d'air chaud 3 mm en avant de la sortie d'air, mesurée au point le plus chaud avec tuyau de 3 m et sortie d'air non freinée. Quantité d'air en l/min dans réchauffeur non chauffé et température d'entrée d'air de 20 °C.

Type de soufflerie	Nombre LE x Puissance W	Débit d'air l/min	Température en °C
SILENCE	1 x 9500	1 x 2000	400
SILENCE	2 x 10000	2 x 1500	460
ASO	2 x 9500	2 x 2450	320
ASO	4 x 10000	4 x 2100	350
AIRPACK	2 x 10000	2 x 1600	440

Les volumes d'air et les températures indiquées peuvent s'écarter des valeurs idéales en fonction des modifications apportées au système d'air chaud (buses, tuyaux, etc.).

**Souffleries et accessoires dans la brochure «Processus industriels à l'air chaud».**

### Caracteristiques techniques LE 10000 S

	sans électronique	avec électronique	pour KSR DIGITAL
puissance de chauffe réglable en continu par potentiomètre		•	
Thermocontact de protection de l'appareil		•	•
Protection intégrée de l'élément chauffant		•	•
Interface de télécommande pour régulateur de température KSR DIGITAL ou commande SPS externe 0 – 12 V avec 5 m de câble et connecteur			•
Température maximale de sortie d'air °C	650	650	650
Débit d'air minimum l/min 10 und 11 kW	1700	1000	1000
16 und 17 kW	2200	1750	1750
Température maxi d'entrée d'air °C	100	50	50
Température ambiante max. °C	100	60	60
Poids kg	3.4	3.4	3.4
Signe de conformité	CE	CE	CE
Signe de protection	Ⓢ	Ⓢ	Ⓢ
Classe de protection I	Ⓢ	Ⓢ	Ⓢ

Tension	V –	3 x 230	3 x 400	3 x 400	3 x 480
Puissance	kW	10	11	17	16
sans électronique	No. Article	102.753	102.768	102.770	102.779
avec électronique	No. Article	102.747	102.760	102.765	102.777
pour KSR DIGITAL	No. Article		110.968		112.372
sans électronique					
température d'arrivée d'air max. 160 °C	No. Article			113.967	

Autres versions sur demande

Accessoires dans la brochure «Processus industriels à l'air chaud», page 29

### Dimensions d'installation en mm

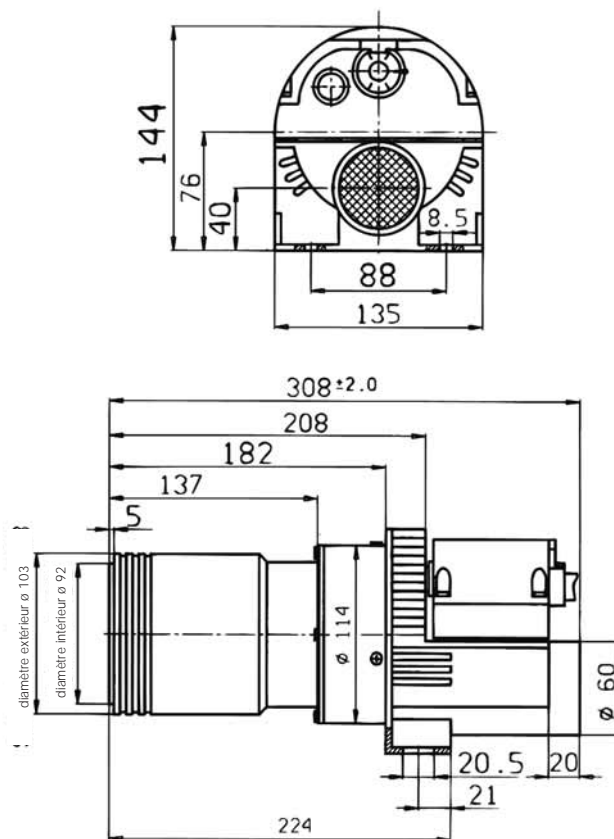

# Régulateur de température et interfaces

Les souffleries à air chaud et les réchauffeurs d'air de Leister sont intégrés dans diverses machines et installations. Lorsque la température de l'air chaud doit être mesurée, affichée et régulée avec précision et à intervalles librement paramétrables, l'appareil à air chaud est équipé de série d'un régulateur Leister KSR Digital (Régulateur en cascade) et d'un capteur de mesure à thermoélément. L'amplificateur de coupure (Interface) est nécessaire pour assurer la séparation galvanique entre la tension de consigne externe (tension de commande, potentiomètre extérieur) et les réchauffeurs d'air Leister Types 3000, 3300 et 5000.

## Régulateur de température

### KSR DIGITAL



Caracteristiques techniques	KSR DIGITAL
Mode de régulation	PID
Prêt à l'emploi avec jeu de paramètres préconfiguré	•
Précision	Supérieure à 0.2% de la valeur d'échelle à 25°C
Commutation °C / °F	Configurable depuis le clavier
Capteur de température / Entrée	Type K / boîte
Sortie pour alarme	2 alarmes configurables séparément sortie par 2 contacts à relais sans potentiel boîte de connexion 2 mm
Connexion Chauffe-air	Boîte, adapté pour types KSR
Tension	100 – 240 VAC, max. 8 VA
Cable de connexion secteur	2 m, sans prise
Mécanisme	Régulateur monté dans le boîtier, prêt à l'emploi, peut aussi être monté dans la plaque frontale avec découpe 67 x 67 mm
Dimensions L x l x H	175 x 72 x 72
Poids g	500
Signe de conformité	CE
Classe de protection II	□
No. Article	
pour LE 3000 230 V °C	110.340
pour LE 3300 230 V °C	110.343
pour LE 3300 400 V °C	110.344
pour LE 5000 400 V °C	110.348
pour LE 10000 3 x 400 V °C	110.359
pour LE 10000 3 x 480 V °C	110.360

## Interface

### Interface



#### Caracteristiques techniques Interface

Cette interface doit être utilisée en exploitation sous tension de contrôle du LE 3000, LE 3300 et du LE 5000.

Consommation de courant	mA	10
Plage de tension d'entrée	V DC	0 – 7.5
Plage de tension de sortie	V DC	0 – 7.5
Dimension (L x l x H)	mm	165 x 60 x 80

#### Interface

Alimentation électrique	V	120	230	400	480
<b>pour LE 3000 KSR</b>	No. Article	129.564	129.565		
<b>pour LE 3300 KSR</b>	No. Article		129.567	129.568	
<b>pour LE 5000 KSR</b>	No. Article		129.569	129.570	129.571

Autres versions sur demande



**Headquarters:**

Leister Process Technologies  
Riedstrasse  
6060 Sarnen/Switzerland

phone: +41 41 662 74 74  
fax: +41 41 662 74 16  
leister@leister.com

[www.leister.com](http://www.leister.com)

Leister Process Technologies est certifié ISO 9001:2000

Sous réserve de modifications

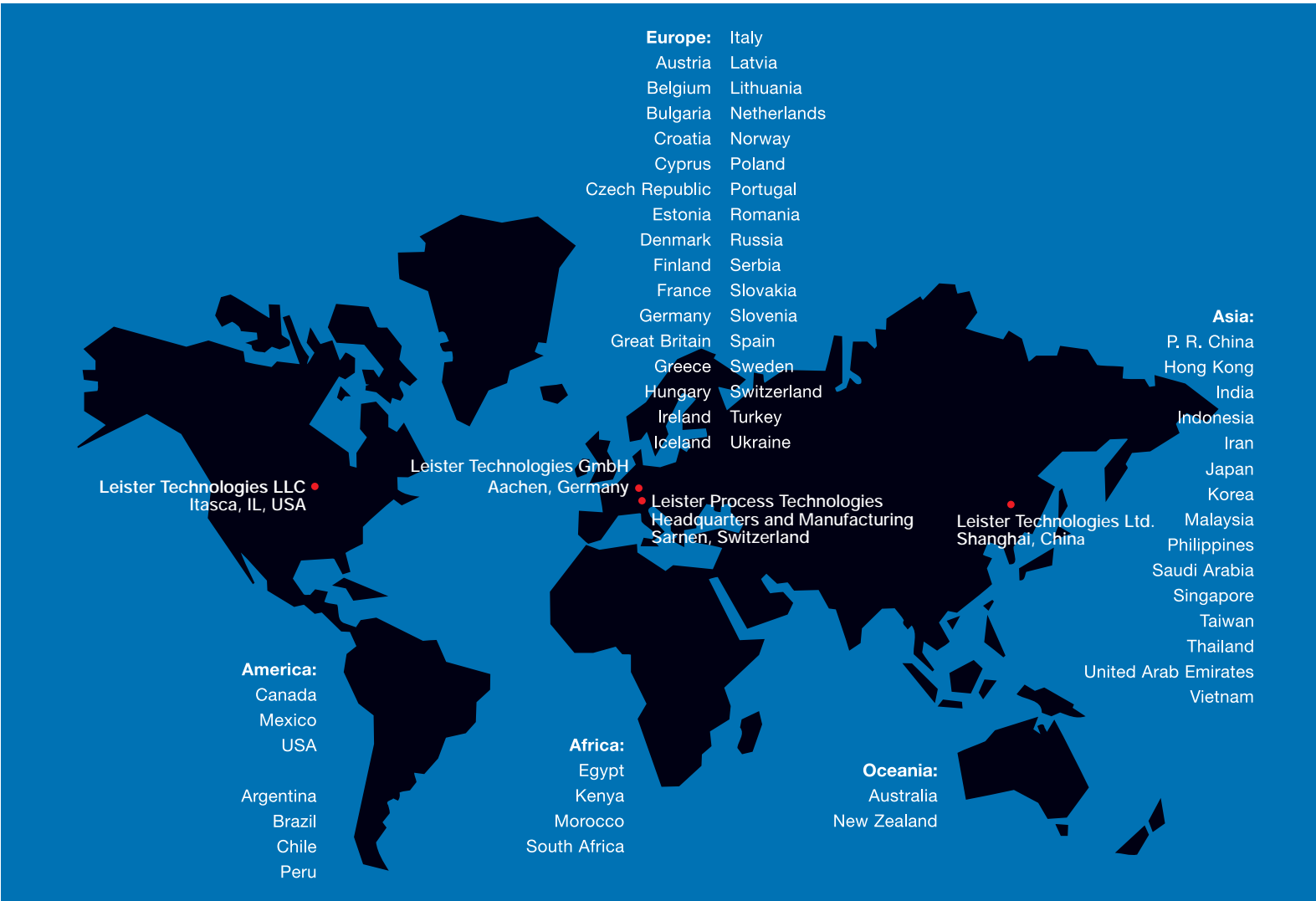

Notre réseau étroit comprend plus de 120 points de vente et de service dans plus de 60 pays.

© Copyright by Leister