

Leister AIRPACK Soplante de alta presión



Leer detenidamente las Instrucciones de manejo antes de ponerlo en funcionamiento y conservarlas para uso posterior.

APLICACION

El soplante de alta presión Leister AIRPACK es adecuado para el montaje en máquinas, instalaciones o aparatos y está diseñado para funcionamiento continuo sin mantenimiento.

- Es adecuado para transporte de aire en zonas no explosivas de gases no combustibles, no agresivos y no explosivos.
- **Suministro de calentadores de aire Leister**, para suministro de aire fresco y para refrigeración.
- **Ventilación** de baños, acuarios y diferentes aplicaciones para máquinas textiles.
- **Aspiración** de gases en suspensión, vapores.
- **Transporte** de granulados y productos a granel.
- **Vacío** para máquinas de impresión con tamiz de seda y mesas de aire.

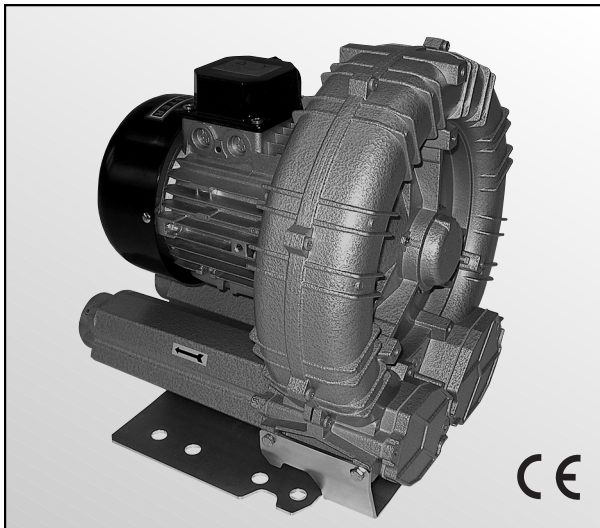



ADVERTENCIA



Peligro de muerte al abrir el aparato, ya que se dejan al descubierto componentes y conexiones que llevan tensión. Antes de abrir el aparato, deben separarse todos los polos de éste de la red.



Peligro de incendio y combustión. En el soplante se pueden producir temperaturas superficiales de más de 80°C. No debe colocarse o fijarse ninguna pieza en ellas.



PRECAUCION



La **tensión nominal** que se indica en el aparato debe coincidir con la tensión de la red. El soplante solamente puede ser conectado y utilizado por personal cualificado



El **aparato debe ponerse a tierra con conductor de protección.**



Utilizar interruptor de protección del motor.



Observar el sentido de giro.



Proteger el aparato **contra la humedad y los líquidos.**

APROBACIÓN



DATOS TECNICOS

Tipo de construcción

compresor de canal lateral

		Δ	Δ	Υ	Υ
Esquema de conexión		3 × 230	3 × 265	3 × 400	3 × 460
Tensión nominal (+/- 10 %)	V~	50	60	50	60
Frecuencia	Hz	2200	2200	2200	2200
Potencia nominal	W	9	9	5.2	5.2
Corriente nominal	A	3900	4500	3900	4500
Caudal máximo de aire	l/min.	30000	30000	30000	30000
Presión estática	Pa	73	73	73	73
Nivel de emisión	L _{pA} (dB)	IP 54	IP 54	IP 54	IP 54
Tipo de protección (IEC 60529)		ø 60	ø 60	ø 60	ø 60
Orificio de salida (ø exterior)	mm	ø 60	ø 60	ø 60	ø 60
Orificio de salida (ø exterior)	mm	< 40	< 40	< 40	< 40
Temperatura del aire ambiental	°C	26	26	26	26
Peso	kg	373 × 327 × 365	373 × 327 × 365	373 × 327 × 365	373 × 327 × 365
Medidas (L × Anch. × Alt.)	mm				

Descripción del aparato

1. Pestaña del orificio de salida $\varnothing 60$
2. Pestaña del orificio de aspiración $\varnothing 60$ con tamiz integrado
3. Motor
4. Caja de bornes de conexión eléctrica
5. Pata de montaje
6. Carcasa del compresor
7. Extensión salida de aire
8. Extensión entrada de aire
9. Punto de elevación

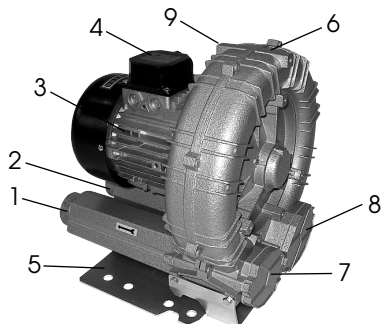

Condiciones de empleo

- El soplante AIRPACK debe fijarse con cuatro tornillos M12 en la **pata de montaje (5)** Es posible el montaje horizontal o vertical.
- Proteger el soplante contra vibraciones y sacudidas.

Importante: • El soplante no debe funcionar con el tubo de entrada o salida cerrado. Mediante la estrangulación del caudal de aire en el soplante se produce calor por compresión, con el que se calienta el soplante y los tubos flexibles de aire. Utilizar solamente tubos flexibles o tubos metálicos resistentes a la temperatura. Fijar los tubos flexibles con bridas en la **pestaña (1 y 2)**.

- El soplante debe funcionar con interruptor de protección del motor. No debe excederse la corriente nominal (ver la Placa de características).

- Installation dimensions in mm



Diagrama de conexión en la caja de conexiones (4)

Δ	Υ
50 Hz 230 V	50 Hz 400 V
60 Hz 265 V	60 Hz 460 V
W2 U2 V2	W2 U2 V2
U1 V1 W1	U1 V1 W1
L1 L2 L3	L1 L2 L3

Funcionamiento

- Las temperaturas ambientales y de aspiración admisibles están entre -15°C y $+40^{\circ}\text{C}$. Hay que asegurar una buena ventilación del local.
- Si el aire contiene polvo, hay que montar el filtro de acero noble Leister (N° de pedido 110.895) en el **orificio de aspiración (2)**.
- El soplante debe conectarse por el técnico. **Observar el sentido de giro!**
- Según la tensión de la red, debe realizarse la conmutación correspondiente en la **caja de bornes de conexión (4)**. Conectar el conductor de protección en el borne de tierra. Medir la resistencia de la puesta a tierra.

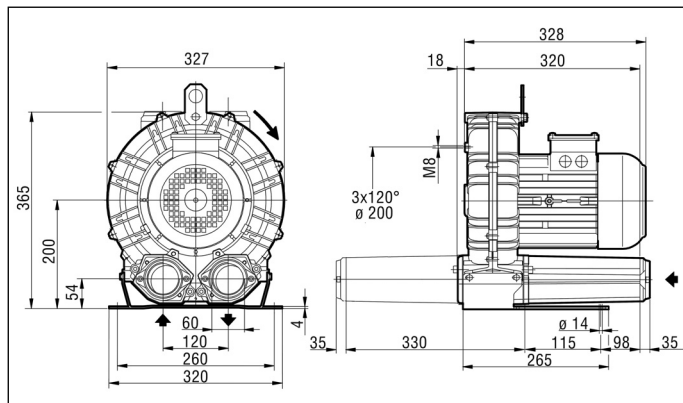
ACCESORIOS

- Utilizar solamente accesorios-Leister.

MANTENIMIENTO

- El filtro de acero noble y el tamiz en la **pestaña del orificio de aspiración MP6 (2)** deben limpiarse cuando estén contaminados, de lo contrario el **motor (3)** se puede calentar excesivamente. El tamiz integrado se puede desmontar para limpieza aflojando los 2 tornillos M6 en la **pestaña del orificio de aspiración MP6 (2)**.

SERVICIO Y REPARACION

- Las reparaciones deben ser realizadas exclusivamente por **puestos de servicio Leister** autorizados. Estos garantizan un **servicio de reparación** especializado y fiable **en 24 horas** con piezas de repuesto originales según los esquemas de conexión y las listas de piezas de requesto.

GARANTIA Y RESPONSABILIDAD

- La garantía y responsabilidad serán de acuerdo con el Certificado de garantía así como las condiciones generales comerciales y de venta actualmente vigentes.
- La Firma Leister Process Technologies rechaza cualquier garantía sobre aparato que no se encuentran en el estado original. Los aparatos Leister en ningún caso pueden desmontarse o modificarse.

Reservado el derecho a realizar modificaciones técnicas.

Su puesto de servicio autorizado